

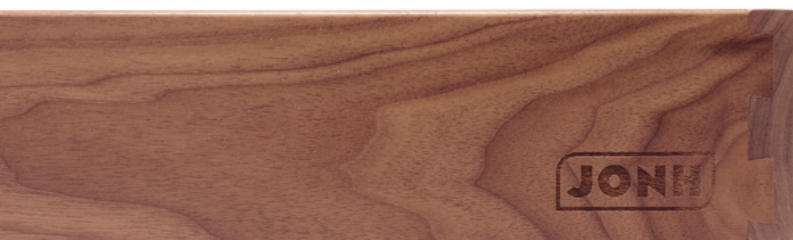

Mouleurs JONH

Produits de bois de qualité supérieure



Tiroirs
Catalogue 2024

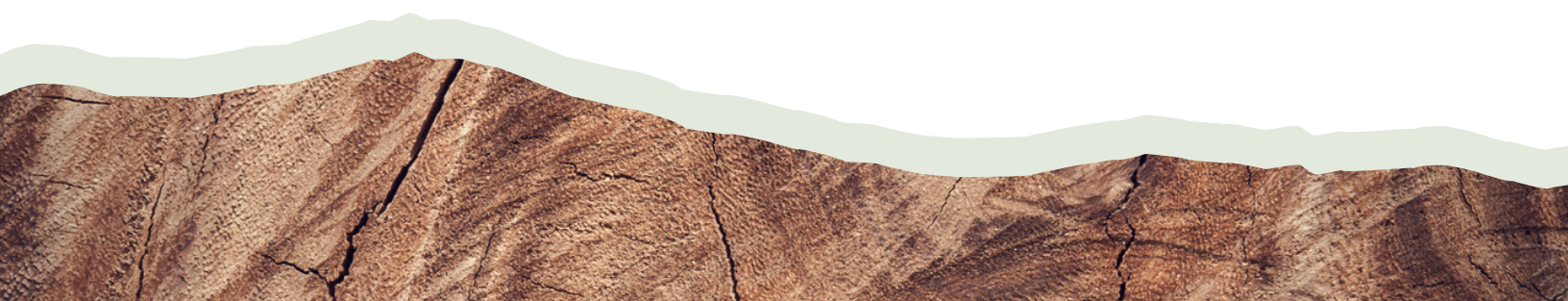

JONH cumule près de 20 ans d'expérience dans la fabrication de tiroirs à queue d'aronde. Notre équipe se fera un plaisir d'estimer vos projets, de répondre à vos questions et de vous conseiller grâce à l'expérience acquise tout au long de ces années. De plus, dans un souci de préserver l'environnement, nous appliquons une finition à l'eau sur les tiroirs.



TABLES DES MATIÈRES

- Page 4. Essences de bois
- Page 5. Cotés de tiroir – Fond – Finition
- Page 6. Encoches pour coulisses
- Page 7. Poignées pour tablettes coulissantes
- Page 8. Encoches spéciales
- Page 9. Tiroirs diviseurs amovibles
- Page 10. Tiroirs à plomberie et en "V"
- Page 11. Accessoires
- Page 12. Diviseurs en bois

Essences de bois



Merisier naturel



Érable naturel

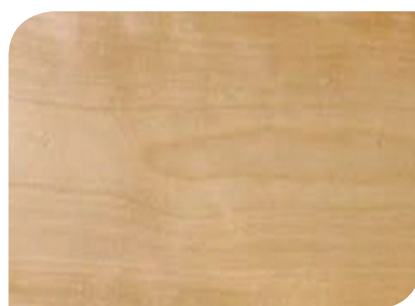

Merisier



Érable



Noyer



Chêne blanc

Autres essences disponibles sur demande

Choix de côtés de tiroirs

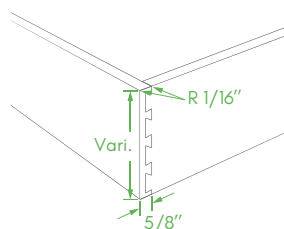

TC 5/8

- Côté de tiroir standard
- Délai de 10 jours ouvrables

Notez que le côté est de la même hauteur que la façade.

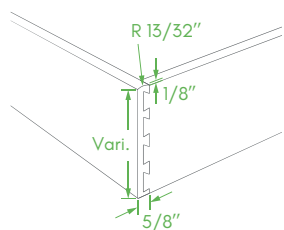

TR 5/8

- Côté de tiroir standard
- Délai de 10 jours ouvrables

Notez que le côté est 1/8\"/>

Épaisseur des fonds

Nos fonds de tiroirs sont standardisés. Un seul choix est offert :

- Fond en mdf 3/8\"/>

Logo

Nous offrons l'option de faire graver au laser votre logo sur vos tiroirs, ce qui assure un "look" parfait.

Finition des tiroirs

La finition que nous offrons sur les tiroirs est un vernis à l'eau. Nous en appliquons deux couches et un sablage de finition est fait entre chacune pour optimiser la qualité du produit. Pour le noyer et le chêne blanc, trois couches seront appliquées.



Encoches pour coulisses

Encoches arrières

C2

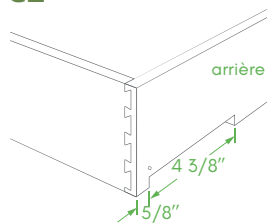

C5

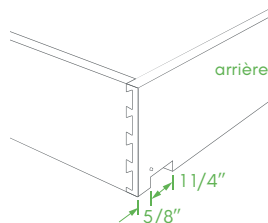

C6

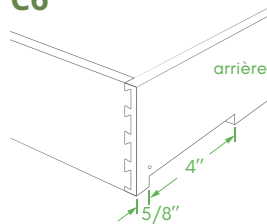

C30

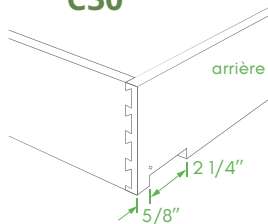

Encoches avant

C4

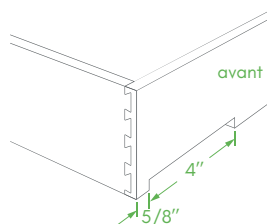

C10

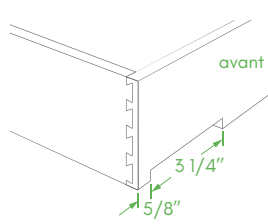

Encoches avant/arrière

C54

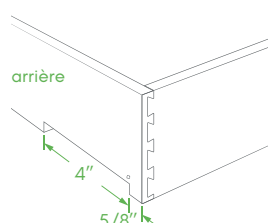
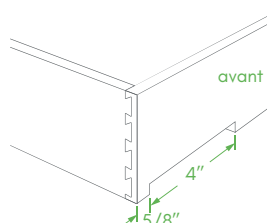

C40 Combine les coches C10 et C30

Installation de clips

Nous pouvons installer les clips pour coulisses sur vos tiroirs. Nous installons les clips suivantes :

Movento Blum



Tandem Blum



Hettich 5D



Poignées tablettes coulissantes

C14

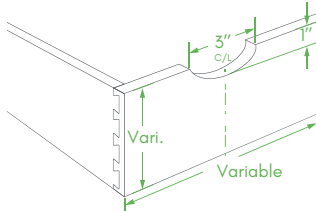

C15

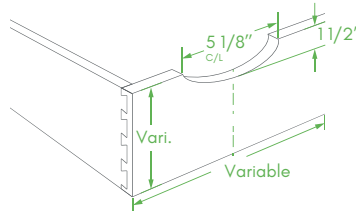

C17

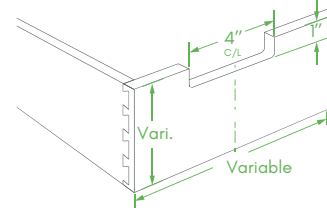

C18

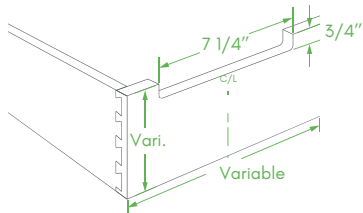

E2

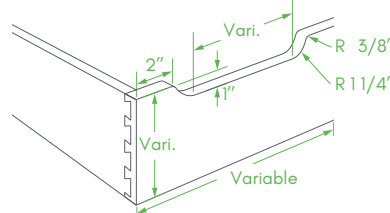

P1

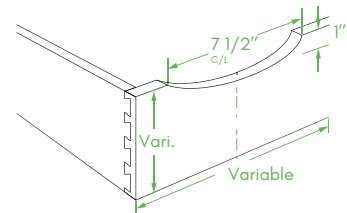

C16 - En option

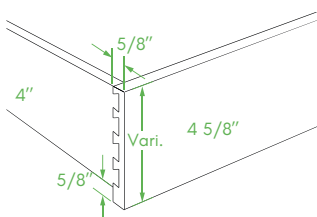

L'option C16 sert à camoufler les coulisses lorsque nous sommes en face du tiroir. La façade du tiroirs a une hauteur de 5/8" de plus que les côtés. Elle peut être jumelée avec l'une des options ci-haut.

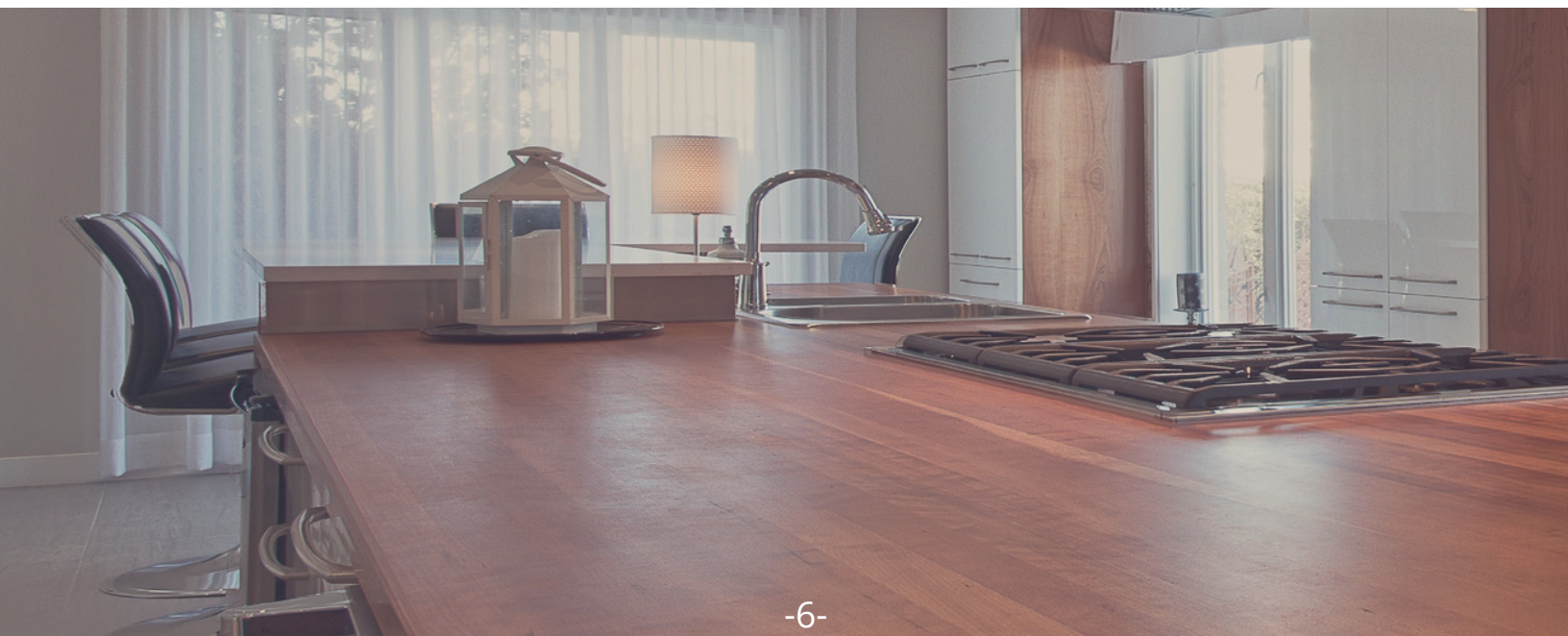

Encoches spéciales

C1

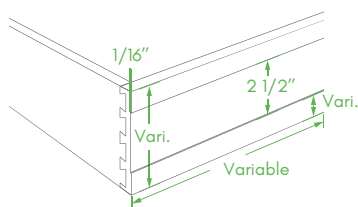

L'option C1 est une rainure faite dans la partie avant du tiroir pour permettre l'application d'une "clip" pour l'ajustement de votre façade. L'option C1 peut aussi être jumelée avec l'option C12.

C12

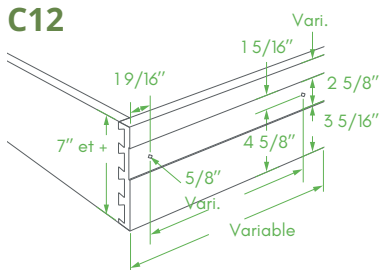

L'option C12 est un perçage qui sert pour l'ajustement de votre façade. Cette option doit être jumelée avec l'option C1.

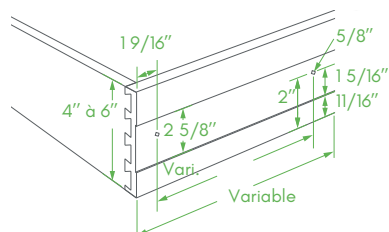

Tiroirs avec diviseurs amovibles

DCOA

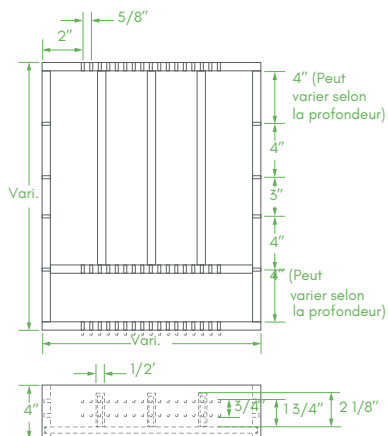

DCOB

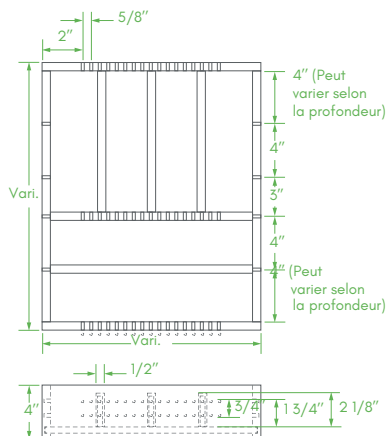

DCOC

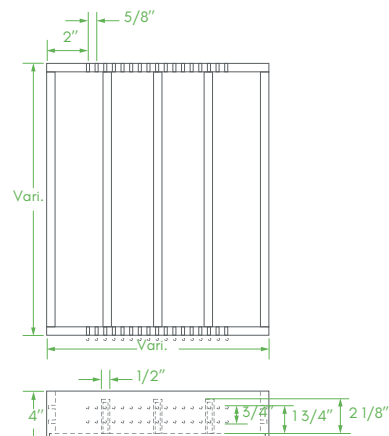

La quantité de diviseurs est déterminée en fonction de la largeur du tiroir.
Par contre libre à vous de choisir la quantité dont vous avez besoin.

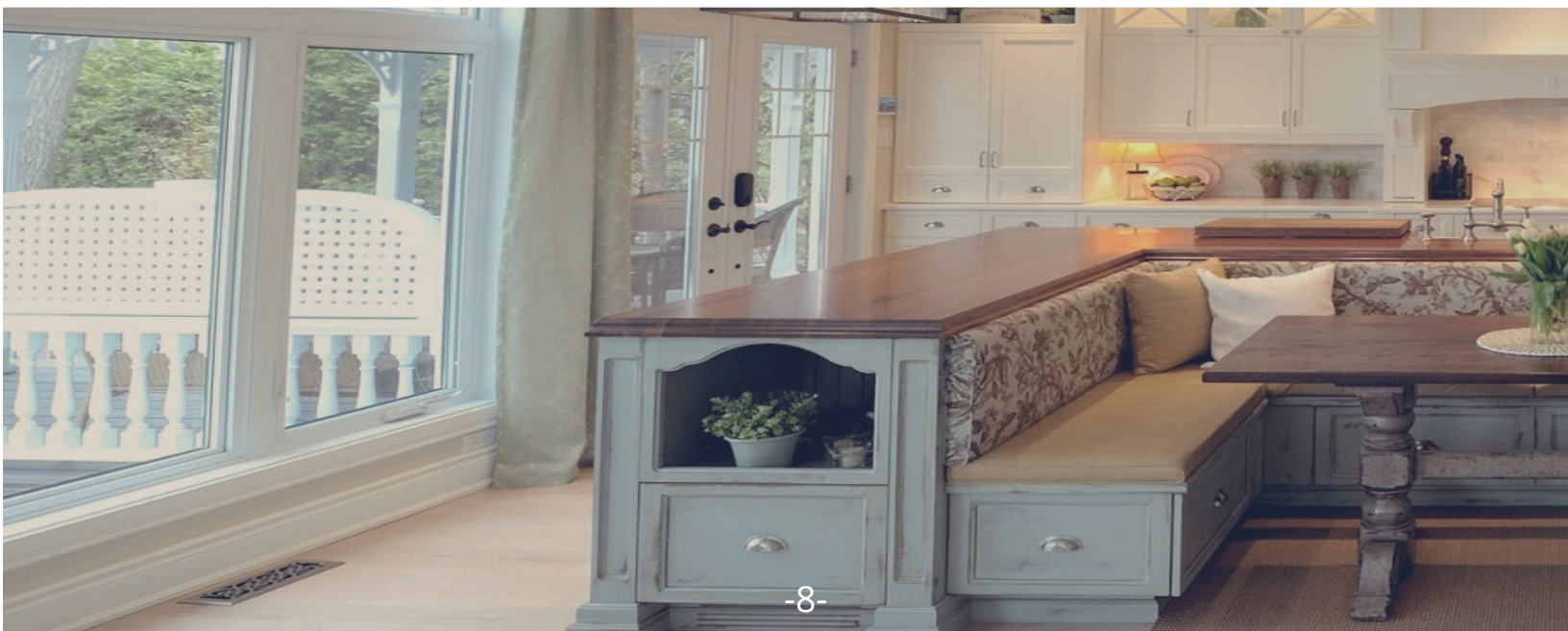

Tiroirs spéciaux

Tiroir en "V"

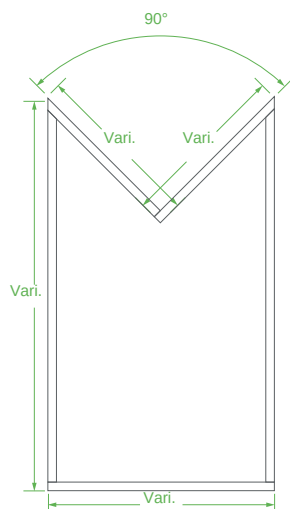

- La hauteur et les dimensions sont variables
- Le tout est assemblé à queue d'aronde

Tiroir à plomberie

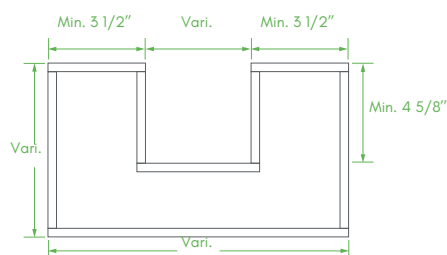

- La hauteur et les dimensions sont variables
- Le tout est assemblé à queue d'aronde

Tiroir valloné

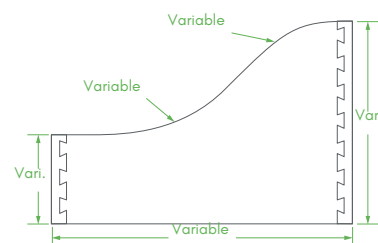

- La hauteur et les dimensions sont variables
- Le tout est assemblé à queue d'aronde

Tiroir avec gougeons

- La hauteur et les dimensions sont variables
- Le nombre de gougeons est variable. Ils sont amovibles
- Le tout est assemblé à queue d'aronde

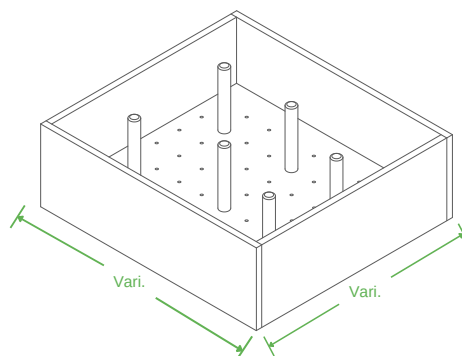

La quantité de gougeons est déterminée en fonction de la largeur du tiroir. Par contre libre à vous de choisir la quantité dont vous avez besoin.

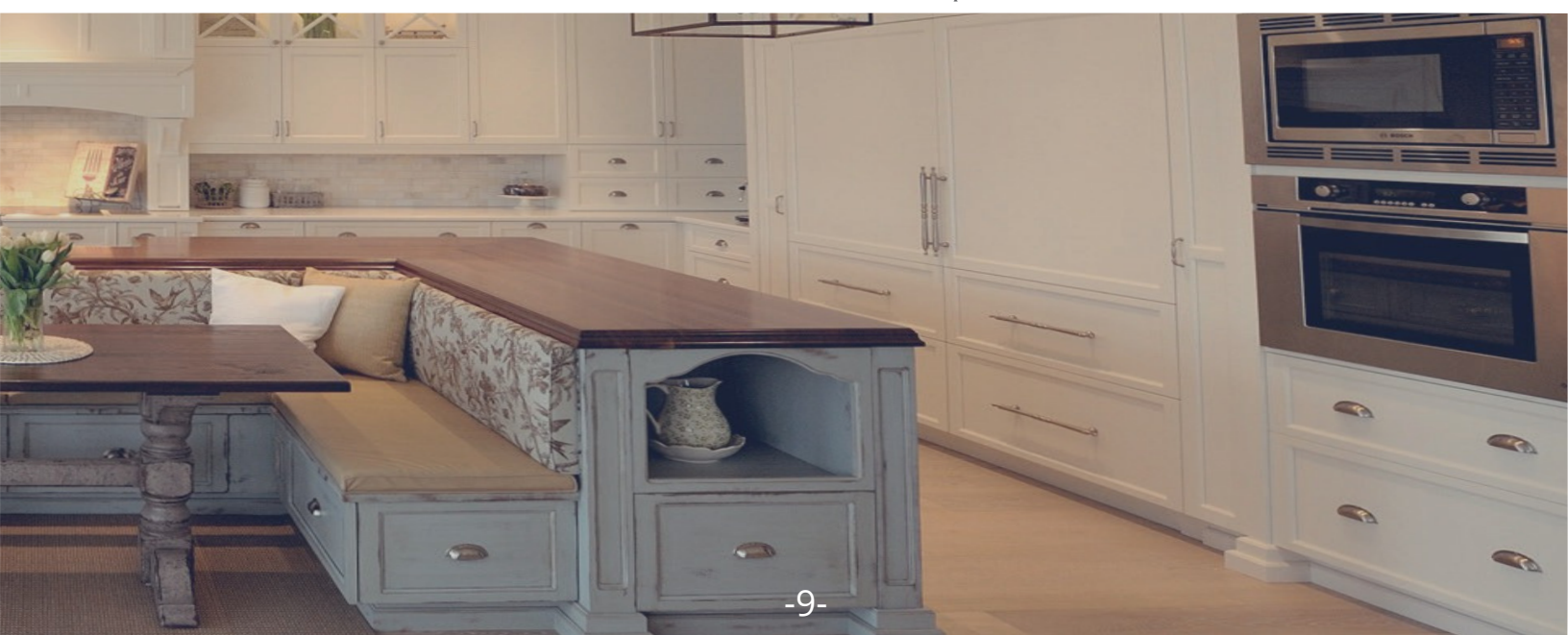

Accessoires

BLOC À COUTEAUX

- Dimensions sur mesure
- Nombre de rainures variable
- Vernis en option

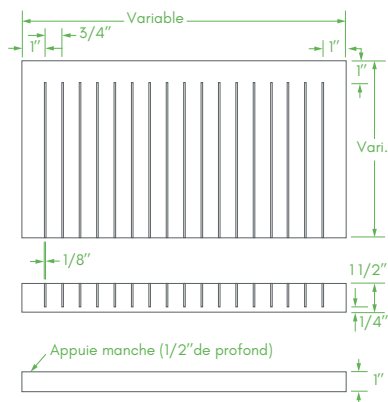

SUPPORT À ÉPICES

- Dimensions sur mesure
- Nombre de supports ajusté en fonction de la profondeur de tiroir
- Peut être vendu en longueur
- Vernis en option

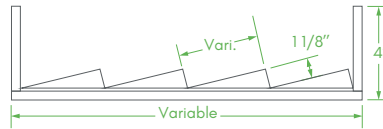

DIVISEURS FIXES

- Fabrication sur mesure selon vos plans
- Les diviseurs ont 1/2" d'épaisseur et 1/8" en retrait sur la hauteur
- Vernis en option

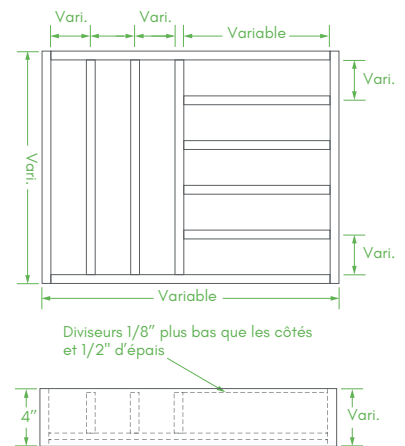

BLOC DIVISEUR EN BOIS

Les diviseurs sont fabriqués sur mesure, ce qui vous donne le libre choix de la conception. Les hauteurs disponibles varient de 1 1/2" à 2 1/2" d'épais. Les essences offertes sont l'érable, le noyer et le merisier. Nous offrons aussi l'option de la finition "vernis à l'eau" deux couches.

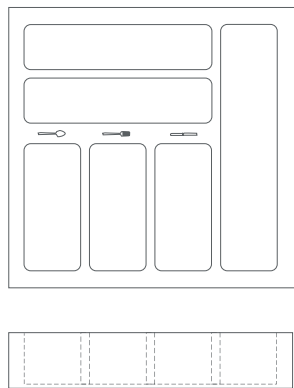

TIROIR DIVISEUR DOUBLE

Les diviseurs sont fabriqués sur mesure, ce qui vous donne le libre choix pour la conception. Les hauteurs disponibles varient de 1 1/2" à 2 1/2" épais. Il se peut que l'épaisseur soit modifiée selon la hauteur de votre tiroir. Les essences offertes sont l'érable, le noyer et le merisier. Nous offrons aussi l'option de la finition "vernis à l'eau" deux couches.

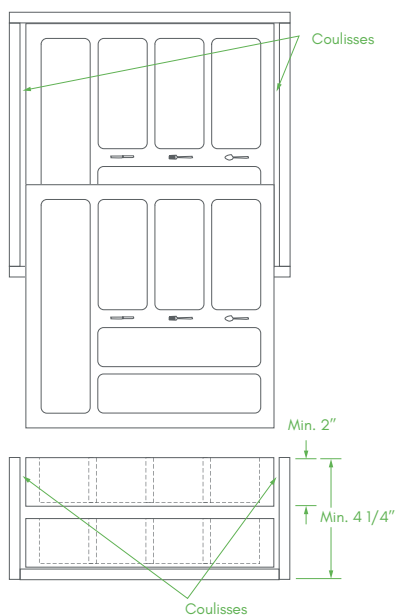

HISTOIRE

C'est en 1979 que le fondateur J.O. Noël Houle démarre l'entreprise familiale alors centrée sur le séchage et la vente de bois franc destiné aux ébénistes de la région. La qualité des produits et du service auront permis à l'entreprise de se tailler une place parmi les plus grands fournisseurs de composante de bois de qualité dans la région du Québec et de certaines provinces du Canada.

Depuis les années 2000, la fabrication de moulures, de composantes de bois ainsi que de comptoirs et de tiroirs, est au cœur du développement de l'entreprise, permettant à celle-ci de conserver une place enviable dans le domaine.

PHILOSOPHIE ENVIRONNEMENTALE

Chez JONH, l'environnement et la préservation des ressources sont des enjeux importants. Le choix des matières de première qualité qui servent à la fabrication des moulures et des composantes d'armoires de cuisine haut de gamme assure à ces dernières une durée de vie accrue. Nous tentons de réduire la surconsommation en offrant des produits qui traversent le temps. De plus, les résidus de transformation sont récupérés et transformés en produits d'absorption pour les animaux et en matières combustibles.

MISSION

Le travail bien fait, la durabilité à long terme de nos produits et le respect de la matière que nous transformons sont les assises de notre entreprise. Nous aimons engager des partenariats durables avec nos fournisseurs et nos clients. La satisfaction et la fidélité de nos clients et partenaires sont primordiales dans notre stratégie d'entreprise.

Notre passion, notre expertise, votre satisfaction

4700, ch. de Sainte-Catherine,
Sherbrooke (Québec) J1N 0E7
819-864-6273
1-800-565-6273
Fax 819-864-7612
www.mouluressjonh.com

